

УТВЕРЖДАЮ
Директор ОАО «Станкотехника»
А.П. Тимофеев







Каталог запасных частей
для преевенторов универсальных
гидравлических
ПУГ2

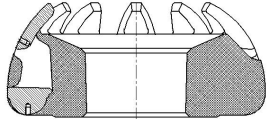
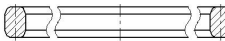
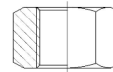

Главный конструктор
ОАО «Станкотехника»
Б.А. Матюхин

Настоящий каталог запасных частей содержит перечень запасных частей необходимых для проведения среднего ремонта и входящих в комплект ЗИП на 3 года изделия "Превентор универсальный гидравлический ПУГ2". В документе приведены обозначение, наименование, количество запасных частей установленных в изделии и находящихся в комплекте ЗИП на 3 года, а также их цена. Места установки запасных частей показаны на рисунках.





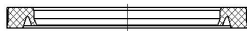
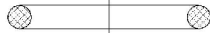

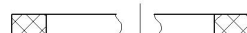
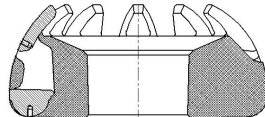
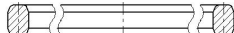
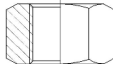
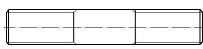
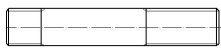

Перечень запасных частей приведен в таблице.

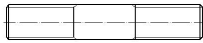

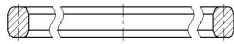

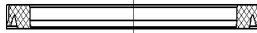

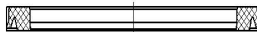
Поз.	Обозначение	Наименование	Кол-во на одно изделие	Кол-во в ЗИП на 3 года	Цена единицы без НДС, руб. (январь 2008г.)	Место установки	Рисунок
<u>ПУГ2-180x21 К1 173.5.00.000.0 (рис.1, исполнение 1)</u>							
1	000.003.722.0	Уплотнение К08-DS-K1(240-219-8,1)	1	2		Втулка центральная	
2	000.003.598.0	Уплотнение К01-Р-К1(360-335,5-8,1)	2	4			
3	000.003.720.0	Уплотнение S01-Р-К1(430-454-8,1)	2	4		Кольцо переходное	
4	000.003.721.0	Уплотнение S01-Р-К1(530-554-8,1)	1	2			
5	000.003.719.0	Уплотнение К01-Р-К1(570-545,5-8,1)	2	4		Плунжер	
6	000.002.921.0	Кольцо 555-570-85-2-3 ГОСТ 18829-73	1	2		Корпус	
7	173.3.00.018.0	Кольцо защитное	1	2			
8	000.002.922.0	Кольцо 575-590-85-2-3 ГОСТ 18829-73	2	4		Кольцо переходное	
9	173.3.00.018.0-01	Кольцо защитное	2	4			

Поз.	Обозначение	Наименование	Кол-во на одно изделие	Кол-во в ЗИП на 3 года	Цена единицы без НДС, руб. (январь 2008г.)	Место установки	Рисунок
10	173.3.00.100.2-01	Уплотнитель	1	2		Крышка	
Комплект монтажных частей ГОСТ 28919-91							
	331.12.00.02	Прокладка П45-У1 ГОСТ 28919-91	2			Корпус, крышка	
	331.12.00.06	Гайка М27-1-019 ГОСТ 28919-91	36			Корпус, крышка	
	000.002.107.0	Шпилька 1-М27х210-1-019 ГОСТ 28919-91	12			Корпус	
	000.002.191.0	Шпилька 2-М27х150-1-019 ГОСТ 28919-91	12			Крышка	
<u>ПУГ2-180x21 К2 173.5.00.000.2 (рис.1, исполнение 1)</u>							
1	000.003.815.0	Уплотнение К08-DS-K2(240-219-8,1)	1	2		Втулка центральная	
2	000.003.598.0	Уплотнение К01-Р-К1(360-335,5-8,1)	2	4			
3	000.003.719.0	Уплотнение К01-Р-К1(570-545,5-8,1)	2	4		Кольцо переходное	
4	000.003.720.0	Уплотнение S01-Р-К1(430-454-8,1)	2	4			

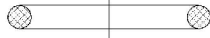
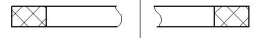
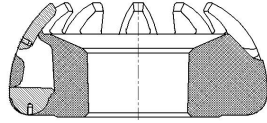
Поз.	Обозначение	Наименование	Кол-во на одно изделие	Кол-во в ЗИП на 3 года	Цена единицы без НДС, руб. (январь 2008г.)	Место установки	Рисунок
5	000.003.721.0	Уплотнение S01-P-K1(530-554-8,1)	1	2		Плунжер	
6	000.002.921.0	Кольцо 555-570-85-2-3 ГОСТ 18829-73	1	2		Корпус	
7	173.3.00.018.0	Кольцо защитное	1	2			
8	000.002.922.0	Кольцо 575-590-85-2-3 ГОСТ 18829-73	2	4		Кольцо переходное	
9	173.3.00.018.0-01	Кольцо защитное	2	4			
10	173.3.00.100.2	Уплотнитель	1	2		Крышка	
Комплект монтажных частей ГОСТ 28919-91							
	000.002.968.0	Прокладка П45-К3 ГОСТ 28919-91	2			Корпус, крышка	
	331.12.00.06	Гайка М27-1-019 ГОСТ 28919-91	36			Корпус, крышка	
	000.002.107.0	Шпилька 1-М27х210-1-019 ГОСТ 28919-91	12			Корпус	
	000.002.191.0	Шпилька 2-М27х150-1-019 ГОСТ 28919-91	12			Крышка	

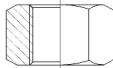
Поз.	Обозначение	Наименование	Кол-во на одно изделие	Кол-во в ЗИП на 3 года	Цена единицы без НДС, руб. (январь 2008г.)	Место установки	Рисунок
<u>ПУГ2-180x21 К1/К2 188.4.00.000.0 (рис.2, исполнение 2)</u>							
1	000.003.815.0	Уплотнение K08-DS-K2(240-219-8,1)	1	2		Втулка центральная	
2	000.003.598.0	Уплотнение K01-P-K1(360-335,5-8,1)	2	4			
3	000.003.719.0	Уплотнение K01-P-K1(570-545,5-8,1)	2	4		Кольцо переходное	
4	000.003.720.0	Уплотнение S01-P-K1(430-454-8,1)	2	4			
5	000.003.721.0	Уплотнение S01-P-K1(530-554-8,1)	1	2		Плунжер	
6	173.3.00.018.0	Кольцо защитное	1	2		Корпус	
7	000.002.922.0	Кольцо 575-590-85-2-3 ГОСТ 18829-73	2	4		Кольцо переходное	
8	173.3.00.018.0-01	Кольцо защитное	2	4			
9	173.3.00.100.2	Уплотнитель	1	2		Крышка	
Комплект монтажных частей ГОСТ 28919-91							
	331.12.00.06	Гайка М27-1-019 ГОСТ 28919-91	36			Корпус, крышка	

Поз.	Обозначение	Наименование	Кол-во на одно изделие	Кол-во в ЗИП на 3 года	Цена единицы без НДС, руб. (январь 2008г.)	Место установки	Рисунок
	000.002.107.0	Шпилька 1-М27х210-1-019 ГОСТ 28919-91	12			Корпус	
	000.002.191.0	Шпилька 2-М27х150-1-019 ГОСТ 28919-91	12			Крышка	
Переменные данные для исполнений							
Для исполнения К1							
	331.12.00.02	Прокладка П45-У1 ГОСТ 28919-91	2			Корпус, крышка	
Для исполнения К2							
	000.002.968.0	Прокладка П45-К3 ГОСТ 28919-91	2			Корпус, крышка	
<u>ПУГ2-180х35 К1 173.3.00.000.0 (рис.1, исполнение 1)</u>							
1	000.003.722.0	Уплотнение К08-DS-K1(240-219-8,1)	1	2		Втулка центральная	
2	000.003.598.0	Уплотнение К01-Р-К1(360-335,5-8,1)	2	4			
3	000.003.720.0	Уплотнение S01-Р-К1(430-454-8,1)	2	4		Кольцо переходное	
4	000.003.721.0	Уплотнение S01-Р-К1(530-554-8,1)	1	2			
5	000.003.719.0	Уплотнение К01-Р-К1(570-545,5-8,1)	2	4		Плунжер	
6	000.002.921.0	Кольцо 555-570-85-2-3 ГОСТ 18829-73	1	2		Корпус	



Поз.	Обозначение	Наименование	Кол-во на одно изделие	Кол-во в ЗИП на 3 года	Цена единицы без НДС, руб. (январь 2008г.)	Место установки	Рисунок
7	173.3.00.018.0	Кольцо защитное	1	2			
8	000.002.922.0	Кольцо 575-590-85-2-3 ГОСТ 18829-73	2	4		Кольцо переходное	
9	173.3.00.018.0-01	Кольцо защитное	2	4			
10	173.3.00.100.2-01	Уплотнитель	1	2		Крышка	
Комплект монтажных частей ГОСТ 28919-91							
	445-12.00.05	Прокладка П46-У1 ГОСТ 28919-91	2			Корпус, крышка	
	445-12.00.04	Гайка М36-1-019 ГОСТ 28919-91	36			Корпус, крышка	
	000.002.193.0	Шпилька 1-М36x280-1-019 ГОСТ 28919-91	12			Корпус	
	000.002.194.0	Шпилька 2-М36x190-1-019 ГОСТ 28919-91	12			Крышка	
<u>ПУГ2-180x35 К2 173.3.00.000.2 (рис.1, исполнение 1)</u>							
1	000.003.722.0	Уплотнение К08-DS-K1(240-219-8,1)	1	2		Втулка центральная	

Поз.	Обозначение	Наименование	Кол-во на одно изделие	Кол-во в ЗИП на 3 года	Цена единицы без НДС, руб. (январь 2008г.)	Место установки	Рисунок
2	000.003.598.0	Уплотнение К01-Р-К1(360-335,5-8,1)	2	4			
3	000.003.720.0	Уплотнение S01-Р-К1(430-454-8,1)	2	4		Кольцо переходное	
4	000.003.721.0	Уплотнение S01-Р-К1(530-554-8,1)	1	2			
5	000.003.719.0	Уплотнение К01-Р-К1(570-545,5-8,1)	2	4		Плунжер	
6	000.002.921.0	Кольцо 555-570-85-2-3 ГОСТ 18829-73	1	2		Корпус	
7	173.3.00.018.0	Кольцо защитное	1	2		Корпус	
8	000.002.922.0	Кольцо 575-590-85-2-3 ГОСТ 18829-73	2	4		Кольцо переходное	
9	173.3.00.018.0-01	Кольцо защитное	2	4			
10	173.3.00.100.2	Уплотнитель	1	2		Крышка	
Комплект монтажных частей ГОСТ 28919-91							
	000.002.764.0	Прокладка П46-К3 ГОСТ 28919-91	2			Корпус, крышка	



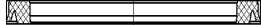
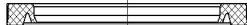
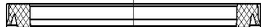
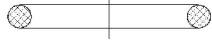

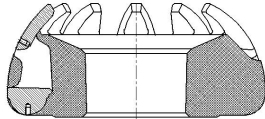
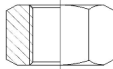

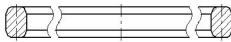
Поз.	Обозначение	Наименование	Кол-во на одно изделие	Кол-во в ЗИП на 3 года	Цена единицы без НДС, руб. (январь 2008г.)	Место установки	Рисунок
	445-12.00.04	Гайка М36-1-019 ГОСТ 28919-91	36			Корпус, крышка	
	000.002.193.0	Шпилька 1-М36х280-1-019 ГОСТ 28919-91	12			Корпус	
	000.002.194.0	Шпилька 2-М36х190-1-019 ГОСТ 28919-91	12			Крышка	



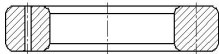
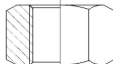

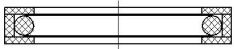

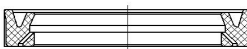
ПУГ2-180x35 К1/К2 188.5.00.000.0 (рис.2, исполнение 2)



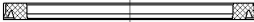
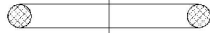

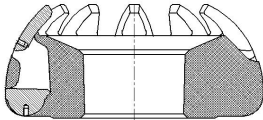
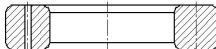
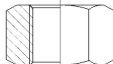
1	000.003.812.0	Уплотнение К08-DS-K1(380-355,5-8,1)	1	2		Втулка центральная	
2	000.003.809.0	Уплотнение К01-Р-K1(380-355,5-8,1)	2	4			
3	000.003.602.0	Уплотнение S01-Р-K1(460-484-8,1)	2	4		Кольцо переходное	
4	000.003.721.0	Уплотнение S01-Р-K1(530-554-8,1)	1	2			
5	000.003.811.0	Уплотнение К01-Р-K1(680-652-9,5)	2	4		Плунжер	
6	000.003.808.0	Кольцо 685-700-85-2-3 ГОСТ 18829-73	1	2		Кольцо переходное	

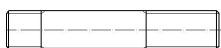
Поз.	Обозначение	Наименование	Кол-во на одно изделие	Кол-во в ЗИП на 3 года	Цена единицы без НДС, руб. (январь 2008г.)	Место установки	Рисунок
7	188.2.00.011.0	Кольцо защитное	1	2		Кольцо переходное	
8	173.3.00.100.2-01	Уплотнитель	1	2		Крышка	
Комплект монтажных частей ГОСТ 28919-91							
	445-12.00.04	Гайка М36-1-019 ГОСТ 28919-91	36			Корпус, крышка	
	000.002.193.0	Шпилька 1-М36х280-1-019 ГОСТ 28919-91	12			Корпус	
	000.002.194.0	Шпилька 2-М36х190-1-019 ГОСТ 28919-91	12			Крышка	
Для исполнения К1							
	445-12.00.05	Прокладка П46-У1 ГОСТ 28919-91	2			Корпус, крышка	
Для исполнения К2							
	000.002.764.0	Прокладка П46-К3 ГОСТ 28919-91	2			Корпус, крышка	



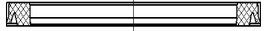
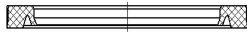
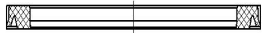
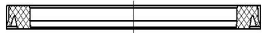

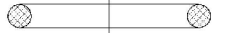
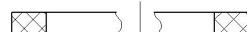
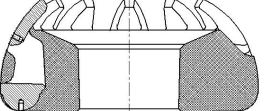
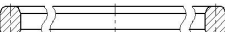
Поз.	Обозначение	Наименование	Кол-во на одно изделие	Кол-во в ЗИП на 3 года	Цена единицы без НДС, руб. (январь 2008г.)	Место установки	Рисунок
<u>ПУГ2-180x70 К1 188.3.00.000.0 (рис.3, исполнение 3)</u>							
1	000.003.596.0	Уплотнение K08-DS+ST08-K1(360-335,5-15)	1	2		Втулка центральная	
2	000.003.597.0	Уплотнение K02-PD-K1(360-335,5-15)	1	2			
3	000.003.598.0	Уплотнение K01-P-K1(360-335,5-8,1)	1	2			
4	000.003.601.0	Уплотнение S02-PD-K1(460-484-15)	1	2		Кольцо переходное	
5	000.003.602.0	Уплотнение S01-P-K1(460-484-8,1)	1	2			
6	000.003.603.0	Уплотнение S02-PD-K1(530-554-15)	1	2			
7	000.003.682.0	Уплотнение K01-P-K1(700-672-9,5)	2	4		Плунжер	
8	000.003.681.0	Кольцо 705-720-85-2-3 ГОСТ 18829-73	2	4		Кольцо переходное	
9	188.3.00.011.0	Кольцо защитное	2	4			
10	188.3.00.100.2-01	Уплотнитель	1	2		Крышка	



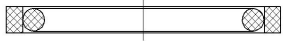

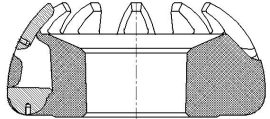
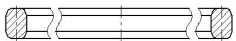
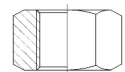
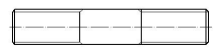



Поз.	Обозначение	Наименование	Кол-во на одно изделие	Кол-во в ЗИП на 3 года	Цена единицы без НДС, руб. (январь 2008г.)	Место установки	Рисунок
Комплект монтажных частей ГОСТ 28919-91							
	173.8.00.016.0	Прокладка БХ156-У1 ГОСТ 28919-91	2			Корпус, крышка	
	173.8.00.018.0	Гайка М39х3-2-019 ГОСТ 28919-91	36			Корпус, крышка	
	000.003.606.0	Шпилька 1-М39х3х300-2-019 ГОСТ 28919-91	12			Корпус	
	000.003.607.0	Шпилька 2-М39х3х200-2-019 ГОСТ 28919-91	12			Крышка	
<u>ПУГ2-180х70 К2 188.6.00.000.0 (рис.3, исполнение 3)</u>							
1	000.003.795.0	Уплотнение K08-DS+ST08-K2(360-335,5-15)	1	2		Втулка центральная	
2	000.003.597.0	Уплотнение K02-PD-K1(360-335,5-15)	1	2			
3	000.003.598.0	Уплотнение K01-P-K1(360-335,5-8,1)	1	2			
4	000.003.601.0	Уплотнение S02-PD-K1(460-484-15)	1	2		Кольцо переходное	
5	000.003.602.0	Уплотнение S01-P-K1(460-484-8,1)	1	2			
6	000.003.603.0	Уплотнение S02-PD-K1(530-554-15)	1	2			

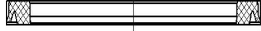
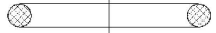

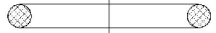

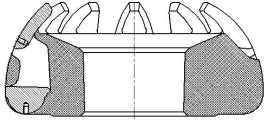
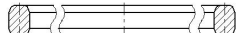
Поз.	Обозначение	Наименование	Кол-во на одно изделие	Кол-во в ЗИП на 3 года	Цена единицы без НДС, руб. (январь 2008г.)	Место установки	Рисунок
7	000.003.682.0	Уплотнение К01-Р-К1(700-672-9,5)	2	4		Плунжер	
8	000.003.681.0	Кольцо 705-720-85-2-3 ГОСТ 18829-73	2	4		Кольцо переходное	
9	188.3.00.011.0	Кольцо защитное	2	4			
10	188.3.00.100.2	Уплотнитель	1	2		Крышка	
Комплект монтажных частей ГОСТ 28919-91							
	000.003.786.0	Прокладка БХ156-К3 ГОСТ 28919-91	2			Корпус, крышка	
	173.8.00.018.0	Гайка М39х3-2-019 ГОСТ 28919-91	36			Корпус, крышка	
	000.003.606.0	Шпилька 1-М39х3х300-2-019 ГОСТ 28919-91	12			Корпус	
	000.003.607.0	Шпилька 2-М39х3х200-2-019 ГОСТ 28919-91	12			Крышка	
<u>ПУГ2-230х35 К1 174.3.00.000.0 (рис.1, исполнение 1)</u>							
1	000.003.727.0	Уплотнение К08-DS-К1(320-299-8,1)	1	2		Втулка центральная	

Поз.	Обозначение	Наименование	Кол-во на одно изделие	Кол-во в ЗИП на 3 года	Цена единицы без НДС, руб. (январь 2008г.)	Место установки	Рисунок
2	000.003.723.0	Уплотнение К01-Р-К1(480-455,5-8,1)	2	4		Кольцо переходное	
3	000.003.725.0	Уплотнение S01-Р-К1(570-594-8,1)	2	4			
4	000.003.726.0	Уплотнение S01-Р-К1(700-724-9,5)	1	2			
5	000.003.724.0	Уплотнение К01-Р-К1(740-712-9,5)	2	4		Плунжер	
6	000.002.914.0	Кольцо 725-740-85-2-3 ГОСТ 28919-91	1	2		Корпус	
7	173.3.00.018.0-02	Кольцо защитное	1	2			
8	000.002.915.0	Кольцо 755-770-85-2-3 ГОСТ 28919-91	2	4		Кольцо переходное	
9	173.3.00.018.0-03	Кольцо защитное	2	4			
10	174.4.00.100.2-01	Уплотнитель	1	2		Крышка	
Комплект монтажных частей ГОСТ 28919-91							
	172.8.00.016.0	Прокладка П50 ГОСТ 28919-91	2			Корпус, крышка	
	172.8.00.018.0	Гайка М42-1-019 ГОСТ 28919-91	36			Корпус, крышка	



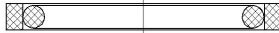

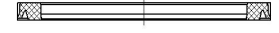
Поз.	Обозначение	Наименование	Кол-во на одно изделие	Кол-во в ЗИП на 3 года	Цена единицы без НДС, руб. (январь 2008г.)	Место установки	Рисунок
	000.002.195.0	Шпилька 1-М42х320-1-019 ГОСТ 28919-91	12			Корпус	
	000.002.196.0	Шпилька 2-М42х210-1-019 ГОСТ 28919-91	12			Крышка	
<u>ПУГ2-230x35 К1 231.2.00.000.0 (рис.2, исполнение 2)</u>							
1	000.003.529.0	Уплотнение K08-DS-K1(500-475,5-8,1)	1	2		Втулка центральная	
2	000.003.332.0	Уплотнение K01-P-K1(500-475,5-8,1)	2	4			
3	000.003.335.0	Уплотнение S01-P-K1(600-624-8,1)	2	4		Кольцо переходное	
4	000.003.531.0	Уплотнение S01-P-K1(700-727,3-9,5)	1	2			
5	000.003.677.0	Уплотнение K01-P-K1(800-772-9,5)	2	4		Плунжер	
6	000.003.675.0	Кольцо 815-830-85-2-3 ГОСТ 18829-73	2	4		Кольцо переходное	
7	231.2.00.011.0	Кольцо защитное	2	4			

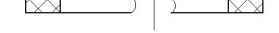
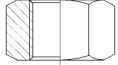



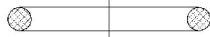
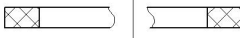
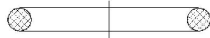

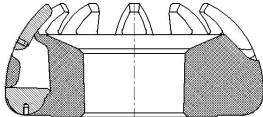
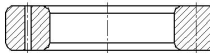
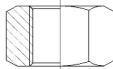

Поз.	Обозначение	Наименование	Кол-во на одно изделие	Кол-во в ЗИП на 3 года	Цена единицы без НДС, руб. (январь 2008г.)	Место установки	Рисунок
8	174.4.00.100.2-01	Уплотнитель	1	2		Крышка	
Комплект монтажных частей ГОСТ 28919-91							
	172.8.00.016.0	Прокладка П50 ГОСТ 28919-91	2			Корпус, крышка	
	172.8.00.018.0	Гайка М42-1-019 ГОСТ 28919-91	36			Корпус, крышка	
	000.002.195.0	Шпилька 1-М42х320-1-019 ГОСТ 28919-91	12			Корпус	
	000.002.196.0	Шпилька 2-М42х210-1-019 ГОСТ 28919-91	12			Крышка	
<u>ПУГ2-230x35 К2 174.3.00.000.2 (рис.1, исполнение 1)</u>							
1	000.003.727.0	Уплотнение К08-DS-K1(320-299-8,1)	1	2		Втулка центральная	
2	000.003.723.0	Уплотнение К01-Р-K1(480-455,5-8,1)	2	4			
3	000.003.725.0	Уплотнение S01-Р-K1(570-594-8,1)	2	4		Кольцо переходное	
4	000.003.726.0	Уплотнение S01-Р-K1(700-724-9,5)	1	2			

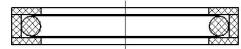



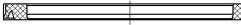
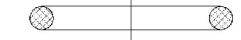

Поз.	Обозначение	Наименование	Кол-во на одно изделие	Кол-во в ЗИП на 3 года	Цена единицы без НДС, руб. (январь 2008г.)	Место установки	Рисунок
5	000.003.724.0	Уплотнение К01-Р-К1(740-712-9,5)	2	4		Плунжер	
6	000.002.914.0	Кольцо 725-740-85-2-3 ГОСТ 28919-91	1	2		Корпус	
7	173.3.00.018.0-02	Кольцо защитное	1	2			
8	000.002.915.0	Кольцо 755-770-85-2-3 ГОСТ 28919-91	2	4		Кольцо переходное	
9	173.3.00.018.0-03	Кольцо защитное	2	4		Кольцо переходное	
10	174.4.00.100.2	Уплотнитель	1	2		Крышка	
Комплект монтажных частей ГОСТ 28919-91							
	000.002.759.0	Прокладка П50-К3 ГОСТ 28919-91	2			Корпус, крышка	
	172.8.00.018.0	Гайка М42-1-019 ГОСТ 28919-91	36			Корпус, крышка	
	000.002.195.0	Шпилька 1-М42х320-1-019 ГОСТ 28919-91	12			Корпус	
	000.002.196.0	Шпилька 2-М42х210-1-019 ГОСТ 28919-91	12			Крышка	

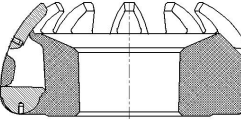

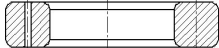
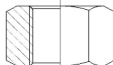

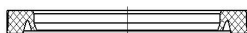

Поз.	Обозначение	Наименование	Кол-во на одно изделие	Кол-во в ЗИП на 3 года	Цена единицы без НДС, руб. (январь 2008г.)	Место установки	Рисунок
<u>ПУГ2-230x35 К1, К2 231.5.00.000.1 (рис.2, исполнение 2)</u>							
1	000.003.856.0	Уплотнение К08-DS-K2(500-475,5-8,1)	1	2		Втулка центральная	
2	000.003.332.0	Уплотнение К01-Р-К1(500-475,5-8,1)	2	4			
3	000.003.335.0	Уплотнение S01-Р-К1(600-624-8,1)	2	4		Кольцо переходное	
4	000.003.531.0	Уплотнение S01-Р-К1(700-727,3-9,5)	1	2			
5	000.003.677.0	Уплотнение К01-Р-К1(800-772-9,5)	2	4		Плунжер	
6	000.003.675.0	Кольцо 815-830-85-2-3 ГОСТ 18829-73	2	4		Кольцо переходное	
7	231.2.00.011.0	Кольцо защитное	2	4			
8	174.4.00.100.2-01	Уплотнитель	1	2		Крышка	
Комплект монтажных частей ГОСТ 28919-91							
	172.8.00.018.0	Гайка М42-1-019 ГОСТ 28919-91	36			Корпус, крышка	

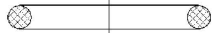
Поз.	Обозначение	Наименование	Кол-во на одно изделие	Кол-во в ЗИП на 3 года	Цена единицы без НДС, руб. (январь 2008г.)	Место установки	Рисунок
	000.002.195.0	Шпилька 1-М42х320-1-019 ГОСТ 28919-91	12			Корпус	
	000.002.196.0	Шпилька 2-М42х210-1-019 ГОСТ 28919-91	12			Крышка	
Переменные данные для исполнений							
Для исполнения К1							
	172.8.00.016.0	Прокладка П50 ГОСТ 28919-91	2			Корпус, крышка	
Для исполнения К2							
	000.002.759.0	Прокладка П50-К3 ГОСТ 28919-91	2			Корпус, крышка	
<u>ПУГ2-230x70 К1 174.4.00.000.0 (рис.1, исполнение 1)</u>							
1	000.003.731.0	Уплотнение K08-DS+ST08-K1(320-299-15)	1	2		Втулка центральная	
2	000.003.728.0	Уплотнение K02-PD-K1(480-455,5-15)	2	4			
3	000.003.729.0	Уплотнение S01-P-K1(580-604-8,1)	2	4		Кольцо переходное	
4	000.003.730.0	Уплотнение S01-P-K1(720-747,3-9,5)	1	2			
5	000.003.333.0	Уплотнение K01-P-K1(870-842-9,5)	2	4		Плунжер	

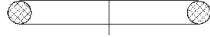
Поз.	Обозначение	Наименование	Кол-во на одно изделие	Кол-во в ЗИП на 3 года	Цена единицы без НДС, руб. (январь 2008г.)	Место установки	Рисунок
6	000.002.936.0	Кольцо 855-870-85-2-3 ГОСТ 18829-73	1	2		Корпус	
7	173.3.00.018.0-04	Кольцо защитное	1	2			
8	000.002.937.0	Кольцо 885-900-85-2-3 ГОСТ 18829-73	2	4		Кольцо переходное	
9	173.3.00.018.0-05	Кольцо защитное	2	4			
10	174.4.00.100.2-01	Уплотнитель	1	2		Крышка	
Комплект монтажных частей ГОСТ 28919-91							
	172.7.11.017.0	Прокладка БХ157-У1 ГОСТ 28919-91	2			Корпус, крышка	
	173.8.00.018.0	Гайка М39х3-2-019 ГОСТ 28919-91	48			Корпус, крышка	
	174.9.16.001.1	Шпилька 2-М39х3х220-2-019 ГОСТ 28919-91	16			Корпус	
	000.002.382.0	Шпилька 1-М39х3х340-2-019 ГОСТ 28919-91	16			Крышка	

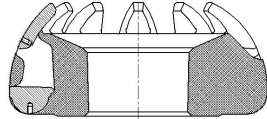
Поз.	Обозначение	Наименование	Кол-во на одно изделие	Кол-во в ЗИП на 3 года	Цена единицы без НДС, руб. (январь 2008г.)	Место установки	Рисунок
<u>ПУГ2-230x70 К1 231.3.00.000.0 (рис.3, исполнение 3)</u>							
1	000.003.229.0	Уплотнение K08-DS+ST08-K1(500-475,5-15)	1	2		Втулка центральная	
2	000.003.331.0	Уплотнение K02-PD-K1(500-475,5-15)	1	2			
3	000.003.332.0	Уплотнение K01-P-K1(500-475,5-8,1)	1	2			
4	000.003.334.0	Уплотнение S02-PD-K1(600-624-15)	1	2		Кольцо переходное	
5	000.003.335.0	Уплотнение S01-P-K1(600-624-8,1)	1	2			
6	000.003.336.0	Уплотнение S02-PD-K1(720-747,3-15)	1	2			
7	000.003.333.0	Уплотнение K01-P-K1(870-842-9,5)	2	4		Плунжер	
8	000.002.937.0	Кольцо 885-900-85-2-3 ГОСТ 18829-73	2	4		Кольцо переходное	
9	173.3.00.018.0-05	Кольцо защитное	2	4			
10	174.4.00.100.2-01	Уплотнитель	1	2		Крышка	

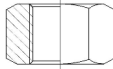
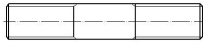

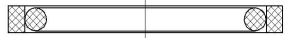

Поз.	Обозначение	Наименование	Кол-во на одно изделие	Кол-во в ЗИП на 3 года	Цена единицы без НДС, руб. (январь 2008г.)	Место установки	Рисунок
Комплект монтажных частей ГОСТ 28919-91							
	172.7.11.017.0	Прокладка БХ157-У1 ГОСТ 28919-91	2			Корпус, крышка	
	173.8.00.018.0	Гайка М39х3-2-019 ГОСТ 28919-91	48			Корпус, крышка	
	174.9.16.001.1	Шпилька 2-М39х3х220-2-019 ГОСТ 28919-91	16			Корпус	
	000.002.382.0	Шпилька 1-М39х3х340-2-019 ГОСТ 28919-91	16			Крышка	
<u>ПУГ2-230х70 К2 174.4.00.000.2 (рис.1, исполнение 1)</u>							
1	000.003.731.0	Уплотнение K08-DS+ST08-K1(320-299-15)	1	2		Втулка центральная	
2	000.003.728.0	Уплотнение K02-PD-K1(480-455,5-15)	2	4			
3	000.003.729.0	Уплотнение S01-P-K1(580-604-8,1)	2	4		Кольцо переходное	
4	000.003.730.0	Уплотнение S01-P-K1(720-747,3-9,5)	1	2			
5	000.003.333.0	Уплотнение K01-P-K1(870-842-9,5)	2	4		Плунжер	
6	000.002.936.0	Кольцо 855-870-85-2-3 ГОСТ 18829-73	1	2		Корпус	





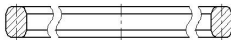
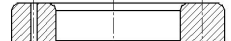
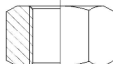
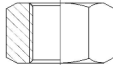

Поз.	Обозначение	Наименование	Кол-во на одно изделие	Кол-во в ЗИП на 3 года	Цена единицы без НДС, руб. (январь 2008г.)	Место установки	Рисунок
7	173.3.00.018.0-04	Кольцо защитное	1	2		Корпус	
8	000.002.937.0	Кольцо 885-900-85-2-3 ГОСТ 18829-73	2	4		Кольцо переходное	
9	173.3.00.018.0-05	Кольцо защитное	2	4			
10	174.4.00.100.2	Уплотнитель	1	2		Крышка	
Комплект монтажных частей ГОСТ 28919-91							
	000.002.763.0	Прокладка БХ157-К3 ГОСТ 28919-91	2			Корпус, крышка	
	173.8.00.018.0	Гайка М39х3-2-019 ГОСТ 28919-91	48			Корпус, крышка	
	174.9.16.001.1	Шпилька 2-М39х3х220-2-019 ГОСТ 28919-91	16			Корпус	
	000.002.382.0	Шпилька 1-М39х3х340-2-019 ГОСТ 28919-91	16			Крышка	
<u>ПУГ2-280х35 К1 281.2.00.000.0 (рис.2, исполнение 2)</u>							
1	000.003.636.0	Уплотнение К08-DS-K1(600-575,5-8,1)	1	2		Втулка центральная	

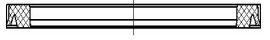
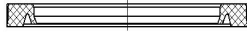

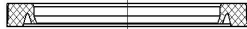
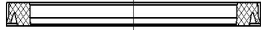
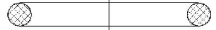

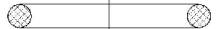
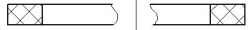
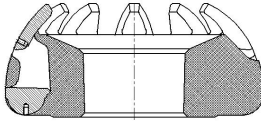
Поз.	Обозначение	Наименование	Кол-во на одно изделие	Кол-во в ЗИП на 3 года	Цена единицы без НДС, руб. (январь 2008г.)	Место установки	Рисунок
2	000.003.632.0	Уплотнение К01-Р-К1(600-575,5-8,1)	2	4			
3	000.003.634.0	Уплотнение S01-Р-К1(700-724-8,1)	2	4		Кольцо переходное	
4	000.003.635.0	Уплотнение S01-Р-К1(770-797,3-9,5)	1	2			
5	000.003.679.0	Уплотнение К01-Р-К1(980-952-9,5)	2	4		Плунжер	
6	000.003.678.0	Кольцо 995-1010-85-2-3 ГОСТ 18829-73	2	4		Кольцо переходное	
7	281.2.00.011.0	Кольцо защитное	2	4			
8	281.2.00.100.2-01	Уплотнитель	1	2		Крышка	
Комплект монтажных частей ГОСТ 28919-91							
	000.003.198.0	Прокладка П54-У1 ГОСТ 28919-91	2			Корпус, крышка	
	000.003.623.0	Гайка М48-1-019 ГОСТ 28919-91	36			Корпус, крышка	
	000.003.626.0	Шпилька 1-М48х360-1-019 ГОСТ 28919-91	12			Корпус	
	000.003.624.0	Шпилька 2-М48х240-1-019 ГОСТ 28919-91	12			Крышка	

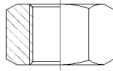







Поз.	Обозначение	Наименование	Кол-во на одно изделие	Кол-во в ЗИП на 3 года	Цена единицы без НДС, руб. (январь 2008г.)	Место установки	Рисунок
<u>ПУГ2-280x35 К2 281.5.00.000.0 (рис.2, исполнение 2)</u>							
1	000.003.796.0	Уплотнение К08-DS-K2(600-575,5-8,1)	1	2		Втулка центральная	
2	000.003.632.0	Уплотнение К01-Р-К1(600-575,5-8,1)	2	4			
3	000.003.634.0	Уплотнение S01-Р-К1(700-724-8,1)	2	4		Кольцо переходное	
4	000.003.635.0	Уплотнение S01-Р-К1(770-797,3-9,5)	1	2			
5	000.003.679.0	Уплотнение К01-Р-К1(980-952-9,5)	2	4		Плунжер	
6	000.003.678.0	Кольцо 995-1010-85-2-3 ГОСТ 18829-73	2	4		Кольцо переходное	
7	281.2.00.011.0	Кольцо защитное	2	4			
8	281.2.00.100.2	Уплотнитель	1	2		Крышка	
Комплект монтажных частей ГОСТ 28919-91							
	000.003.779.0	Прокладка П54-К3 ГОСТ 28919-91	2			Корпус, крышка	
	000.003.623.0	Гайка М48-1-019 ГОСТ 28919-91	36			Корпус, крышка	

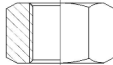



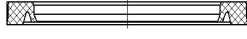
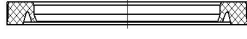

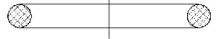
Поз.	Обозначение	Наименование	Кол-во на одно изделие	Кол-во в ЗИП на 3 года	Цена единицы без НДС, руб. (январь 2008г.)	Место установки	Рисунок
	000.003.626.0	Шпилька 1-М48х360-1-019 ГОСТ 28919-91	12			Корпус	
	000.003.624.0	Шпилька 2-М48х240-1-019 ГОСТ 28919-91	12			Крышка	
<u>ПУГ2-280x35/70 К2 281.5.00.000.1 (рис.2, исполнение 2)</u>							
1	000.003.796.0	Уплотнение K08-DS-K2(600-575,5-8,1)	1	2		Втулка центральная	
2	000.003.632.0	Уплотнение K01-P-K1(600-575,5-8,1)	2	4			
3	000.003.634.0	Уплотнение S01-P-K1(700-724-8,1)	2	4		Кольцо переходное	
4	000.003.635.0	Уплотнение S01-P-K1(770-797,3-9,5)	1	2			
5	000.003.679.0	Уплотнение K01-P-K1(980-952-9,5)	2	4		Плунжер	
6	000.003.678.0	Кольцо 995-1010-85-2-3 ГОСТ 18829-73	2	4		Кольцо переходное	
7	281.2.00.011.0	Кольцо защитное	2	4			
8	281.2.00.100.2	Уплотнитель	1	2		Крышка	



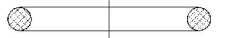

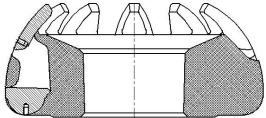
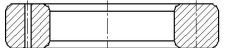
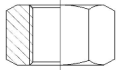
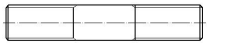
Поз.	Обозначение	Наименование	Кол-во на одно изделие	Кол-во в ЗИП на 3 года	Цена единицы без НДС, руб. (январь 2008г.)	Место установки	Рисунок
Комплект монтажных частей ГОСТ 28919-91							
	000.003.779.0	Прокладка П54-К3 ГОСТ 28919-91	1			Крышка	
	000.003.197.0	Прокладка БХ158-К3 ГОСТ 28919-91	1			Корпус	
	000.003.623.0	Гайка М48-1-019 ГОСТ 28919-91	12			Крышка	
	000.003.781.0	Гайка М45х3-2-019 ГОСТ 28919-91	32			Корпус	
	000.003.624.0	Шпилька 2-М48х240-1-019 ГОСТ 28919-91	12			Крышка	
	000.003.807.0	Шпилька 1-М45х3х390-2-019 ГОСТ 28919-91	16			Корпус	
<u>ПУГ2-350x35 К1 174.5.00.000.0 (рис.1, исполнение 1)</u>							
1	000.003.710.0	Уплотнение К08-DS-K1(440-415,5-8,1)	1	2		Втулка центральная	
2	000.003.706.0	Уплотнение К01-Р-K1(640-615,5-8,1)	2	4			
3	000.003.707.0	Уплотнение S01-Р-K1(750-777,3-9,5)	2	4		Кольцо переходное	

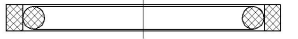

Поз.	Обозначение	Наименование	Кол-во на одно изделие	Кол-во в ЗИП на 3 года	Цена единицы без НДС, руб. (январь 2008г.)	Место установки	Рисунок
4	000.003.536.0	Уплотнение S01-P-K1(900-927,3-9,5)	1	2			
5	000.003.709.0	Уплотнение K01-P-K1(950-922-9,5)	2	4		Плунжер	
6	000.002.959.0	Кольцо 935-950-85-2-3 ГОСТ 18829-73	1	2		Корпус	
7	173.3.00.018.0-06	Кольцо защитное	1	2			
8	000.002.961.0	Кольцо 965-980-85-2-3 ГОСТ 18829-73	2	4		Кольцо переходное	
9	173.3.00.018.0-07	Кольцо защитное	2	4			
10	351.3.00.100.0-01	Уплотнитель	1	2		Крышка	
Комплект монтажных частей ГОСТ 28919-91							
	000.002.765.0	Прокладка БХ160-У1 ГОСТ 28919-91	2			Корпус, крышка	
	172.8.00.028.0	Гайка М42х3-2-019 ГОСТ 28919-91	48			Корпус, крышка	
	000.002.652.0	Шпилька 1-М42х3х330-2-019 ГОСТ 28919-91	16			Корпус	

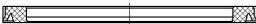

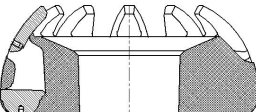
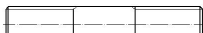

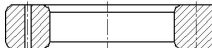
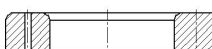

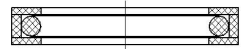
Поз.	Обозначение	Наименование	Кол-во на одно изделие	Кол-во в ЗИП на 3 года	Цена единицы без НДС, руб. (январь 2008г.)	Место установки	Рисунок
	000.002.653.0	Шпилька 2-М42х3х220-2-019 ГОСТ 28919-91	16			Крышка	
<u>ПУГ2-350x35 К1 351.2.00.000.0 (рис.2, исполнение 2)</u>							
1	000.003.537.0	Уплотнение K08-DS-K1(660-635,5-8,1)	1	2		Втулка центральная	
2	000.003.387.0	Уплотнение K01-P-K1(660-635,5-8,1)	2	4			
3	000.003.391.0	Уплотнение S01-P-K1(780-807,3-9,5)	2	4		Кольцо переходное	
4	000.003.536.0	Уплотнение S01-P-K1(900-927,3-9,5)	1	2			
5	000.003.228.0	Уплотнение K01-P-K1(1030-1002-9,5)	2	4		Плунжер	
6	000.003.142.0	Кольцо 1045-1060-85-2-3 ГОСТ 18829-73	2	4		Кольцо переходное	
7	426.1.00.011.0-01	Кольцо защитное	2	4			
8	351.3.00.100.0-01	Уплотнитель	1	2		Крышка	
Комплект монтажных частей ГОСТ 28919-91							
	000.002.765.0	Прокладка БХ160-У1 ГОСТ 28919-91	2			Корпус, крышка	

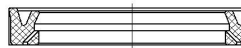
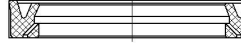
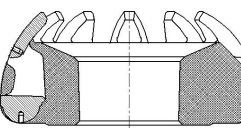

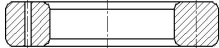

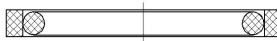
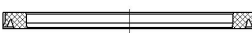

Поз.	Обозначение	Наименование	Кол-во на одно изделие	Кол-во в ЗИП на 3 года	Цена единицы без НДС, руб. (январь 2008г.)	Место установки	Рисунок
	172.8.00.028.0	Гайка М42х3-2-019 ГОСТ 28919-91	48			Корпус, крышка	
	000.002.652.0	Шпилька 1-М42х3х330-2-019 ГОСТ 28919-91	16			Корпус	
	000.002.653.0	Шпилька 2-М42х3х220-2-019 ГОСТ 28919-91	16			Крышка	
<u>ПУГ2-350х35 К2 174.5.00.000.2 (рис.1, исполнение 1)</u>							
1	000.003.710.0	Уплотнение К08-DS-K1(440-415,5-8,1)	1	2		Втулка центральная	
2	000.003.706.0	Уплотнение К01-Р-К1(640-615,5-8,1)	2	4			
3	000.003.707.0	Уплотнение S01-Р-К1(750-777,3-9,5)	2	4		Кольцо переходное	
4	000.003.536.0	Уплотнение S01-Р-К1(900-927,3-9,5)	1	2			
5	000.003.709.0	Уплотнение К01-Р-К1(950-922-9,5)	2	4		Плунжер	
6	000.002.959.0	Кольцо 935-950-85-2-3 ГОСТ 18829-73	1	2		Корпус	
7	173.3.00.018.0-06	Кольцо защитное	1	2			

Поз.	Обозначение	Наименование	Кол-во на одно изделие	Кол-во в ЗИП на 3 года	Цена единицы без НДС, руб. (январь 2008г.)	Место установки	Рисунок
8	000.002.961.0	Кольцо 965-980-85-2-3 ГОСТ 18829-73	2	4		Кольцо переходное	
9	173.3.00.018.0-07	Кольцо защитное	2	4			
10	351.3.00.100.0-01	Уплотнитель	1	2		Крышка	
Комплект монтажных частей ГОСТ 28919-91							
	000.002.967.0	Прокладка БХ160-К3 ГОСТ 28919-91	2			Корпус, крышка	
	172.8.00.028.0	Гайка М42х3-2-019 ГОСТ 28919-91	48			Корпус, крышка	
	000.002.652.0	Шпилька 1-М42х3х330-2-019 ГОСТ 28919-91	16			Корпус	
	000.002.653.0	Шпилька 2-М42х3х220-2-019 ГОСТ 28919-91	16			Крышка	
<u>ПУГ2-350x35 К1/К2 351.5.00.000.1 (рис.2, исполнение 2)</u>							
1	000.003.797.0	Уплотнение К08-DS-K2(660-635,5-8,1)	1	2		Втулка центральная	
2	000.003.387.0	Уплотнение К01-Р-К1(660-635,5-8,1)	2	4			
3	000.003.391.0	Уплотнение S01-Р-К1(780-807,3-9,5)	2	4		Кольцо переходное	
4	000.003.536.0	Уплотнение	1	2			

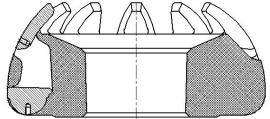
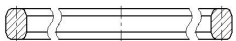
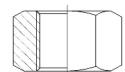
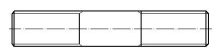
Поз.	Обозначение	Наименование	Кол-во на одно изделие	Кол-во в ЗИП на 3 года	Цена единицы без НДС, руб. (январь 2008г.)	Место установки	Рисунок
		S01-P-K1(900-927,3-9,5)					
5	000.003.228.0	Уплотнение K01-P-K1(1030-1002-9,5)	2	4		Плунжер	
6	000.003.142.0	Кольцо 1045-1060-85-2-3 ГОСТ 18829-73	2	4		Кольцо переходное	
7	426.1.00.011.0-01	Кольцо защитное	2	4			
8	351.3.00.100.0-01	Уплотнитель	1	2		Крышка	
Комплект монтажных частей ГОСТ 28919-91							
	172.8.00.028.0	Гайка М42х3-2-019 ГОСТ 28919-91	48			Корпус, крышка	
	000.002.652.0	Шпилька 1-М42х3х330-2-019 ГОСТ 28919-91	16			Корпус	
	000.002.653.0	Шпилька 2-М42х3х220-2-019 ГОСТ 28919-91	16			Крышка	
Для исполнения К1							
	000.002.765.0	Прокладка БХ160-У1 ГОСТ 28919-91	2			Корпус, крышка	
Для исполнения К2							
	000.002.967.0	Прокладка БХ160-К3 ГОСТ 28919-91	2			Корпус, крышка	

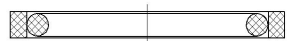
Поз.	Обозначение	Наименование	Кол-во на одно изделие	Кол-во в ЗИП на 3 года	Цена единицы без НДС, руб. (январь 2008г.)	Место установки	Рисунок
<u>ПУГ2-350x70 К1 351.3.00.000.0 (рис.3, исполнение 3)</u>							
1	000.003.385.0	Уплотнение K08-DS+ST08-K1(660-635,5-15)	1	2		Втулка центральная	
2	000.003.386.0	Уплотнение K02-PD-K1(660-635,5-15)	1	2		Втулка центральная	
3	000.003.387.0	Уплотнение K01-P-K1(660-635,5-8,1)	1	2			
4	000.003.389.0	Уплотнение S02-PD-K1(780-807,3-15)	1	2		Кольцо переходное	
5	000.003.391.0	Уплотнение S01-P-K1(780-807,3-9,5)	1	2			
6	000.003.392.0	Уплотнение S02-PD-K1(900-927,3-15)	1	2			
7	000.003.388.0	Уплотнение K01-P-K1(1090-1062-9,5)	2	4		Плунжер	
8	000.003.393.0	Кольцо 1105-1120-85-2-3 ГОСТ 18829-73	2	4		Кольцо переходное	
9	351.3.00.011.0	Кольцо защитное	2	4			
10	351.3.00.100.0-01	Уплотнитель	1	2		Крышка	

Поз.	Обозначение	Наименование	Кол-во на одно изделие	Кол-во в ЗИП на 3 года	Цена единицы без НДС, руб. (январь 2008г.)	Место установки	Рисунок
Комплект монтажных частей ГОСТ 28919-91							
	000.003.396.0	Прокладка БХ159-У1 ГОСТ 28919-91	2			Корпус, крышка	
	000.003.397.0	Гайка М48х3-2-019 ГОСТ 28919-91	60			Корпус, крышка	
	000.003.398.0	Шпилька 1-М48х3х450-2-019 ГОСТ 28919-91	20			Корпус	
	000.003.399.0	Шпилька 2-М48х3х270-2-019 ГОСТ 28919-91	20			Крышка	
<u>ПУГ2-425х21 К1 426.1.00.000.0 (рис.2, исполнение 2)</u>							
1	000.003.224.0	Уплотнение К08-D-K1(730-702-9,5)	1	2		Втулка центральная	
2	000.003.225.0	Уплотнение К01-P-K1(730-702-9,5)	2	4			
3	000.003.226.0	Уплотнение S01-P-K1(850-877,3-9,5)	2	4		Кольцо переходное	
4	000.003.227.0	Уплотнение S01-P-K1(980-1007,3-9,5)	1	2			
5	000.003.228.0	Уплотнение К01-P-K1(1030-1002-9,5)	2	4		Плунжер	
6	000.003.142.0	Кольцо 1045-1060-85-2-3 ГОСТ 18829-73	2	4		Кольцо переходное	
7	426.1.00.011.0-01	Кольцо защитное	2	4			

Поз.	Обозначение	Наименование	Кол-во на одно изделие	Кол-во в ЗИП на 3 года	Цена единицы без НДС, руб. (январь 2008г.)	Место установки	Рисунок
8	426.1.00.100.0-01	Уплотнитель	1	2		Крышка	
Комплект монтажных частей ГОСТ 28919-91							
	000.003.195.0	Прокладка П66-У1 ГОСТ 28919-91	2			Корпус, крышка	
	172.8.00.018.0	Гайка М42-1-019 ГОСТ 28919-91	60			Корпус, крышка	
	000.003.151.0	Шпилька 1-М42х300-1-019 ГОСТ 28919-91	20			Корпус	
	000.003.833.0	Шпилька 2-М42х220-1-019 ГОСТ 28919-91	20			Крышка	
<u>ПУГ2-425x21 К1 426.4.00.000.1 К1/К2 (рис.2, исполнение 2)</u>							
1	000.003.224.0	Уплотнение К08-D-К1(730-702-9,5)	1	2		Втулка центральная	
2	000.003.225.0	Уплотнение К01-Р-К1(730-702-9,5)	2	4			
3	000.003.226.0	Уплотнение S01-Р-К1(850-877,3-9,5)	2	4		Кольцо переходное	
4	000.003.227.0	Уплотнение S01-Р-К1(980-1007,3-9,5)	1	2			
5	000.003.228.0	Уплотнение К01-Р-К1(1030-1002-9,5)	2	4		Плунжер	

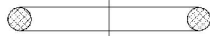
Поз.	Обозначение	Наименование	Кол-во на одно изделие	Кол-во в ЗИП на 3 года	Цена единицы без НДС, руб. (январь 2008г.)	Место установки	Рисунок
6	000.003.142.0	Кольцо 1045-1060-85-2-3 ГОСТ 18829-73	2	4		Кольцо переходное	
7	426.1.00.011.0-01	Кольцо защитное	2	4			
8	426.1.00.100.0-01	Уплотнитель	1	2		Крышка	
Комплект монтажных частей ГОСТ 28919-91							
	172.8.00.018.0	Гайка М42-1-019 ГОСТ 28919-91	60			Корпус, крышка	
	000.003.151.0	Шпилька 1-М42х300-1-019 ГОСТ 28919-91	20			Корпус	
	000.003.833.0	Шпилька 2-М42х220-1-019 ГОСТ 28919-91	20			Крышка	
Для исполнения К1							
	000.003.195.0	Прокладка П66-У1 ГОСТ 28919-91	2			Корпус, крышка	
Для исполнения К2							
	000.003.794.0	Прокладка П66-К3 ГОСТ 28919-91	2			Корпус, крышка	



Рисунок 1. ПУГ2 исполнение 1



Рисунок 2. ПУГ2 исполнение 2

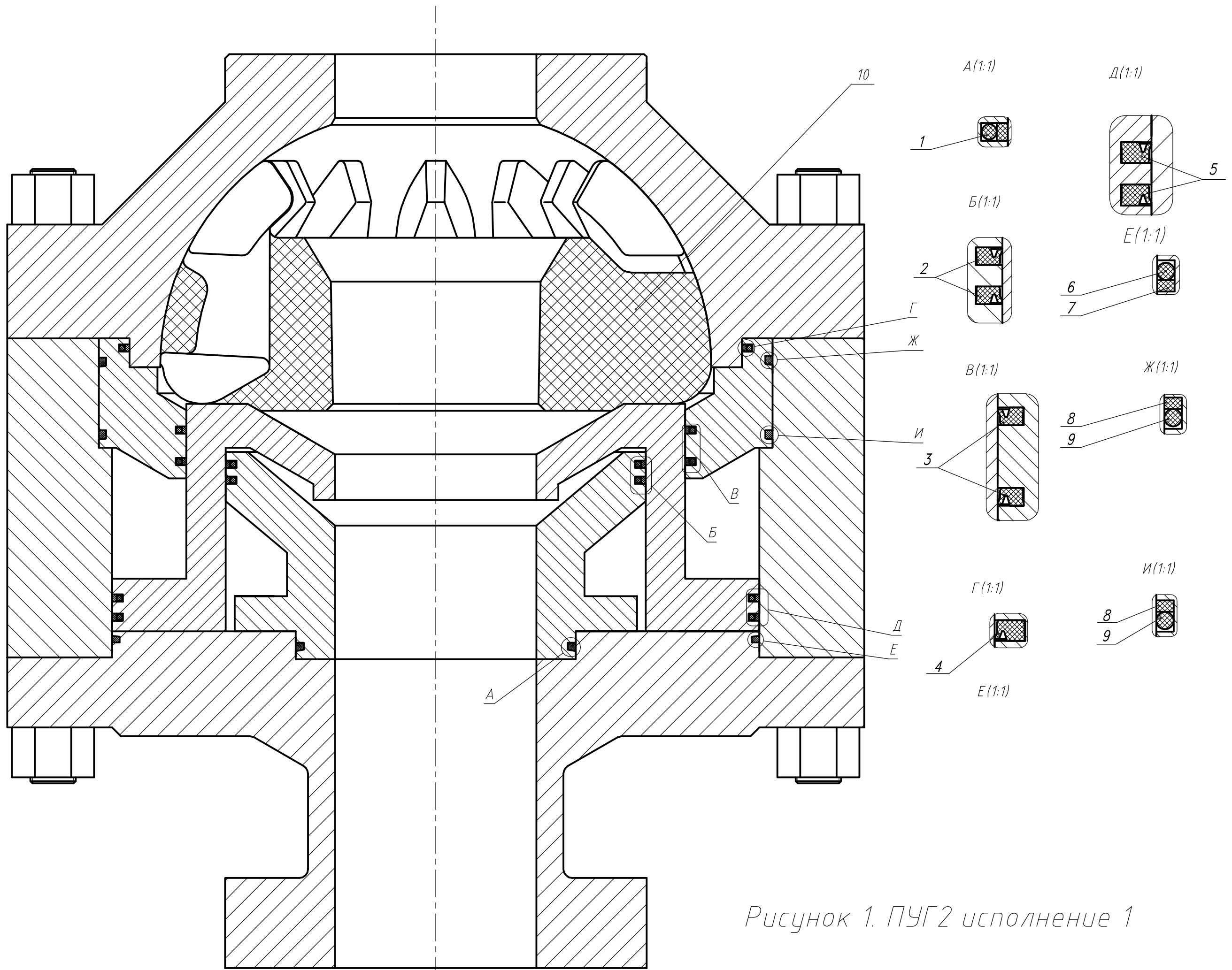
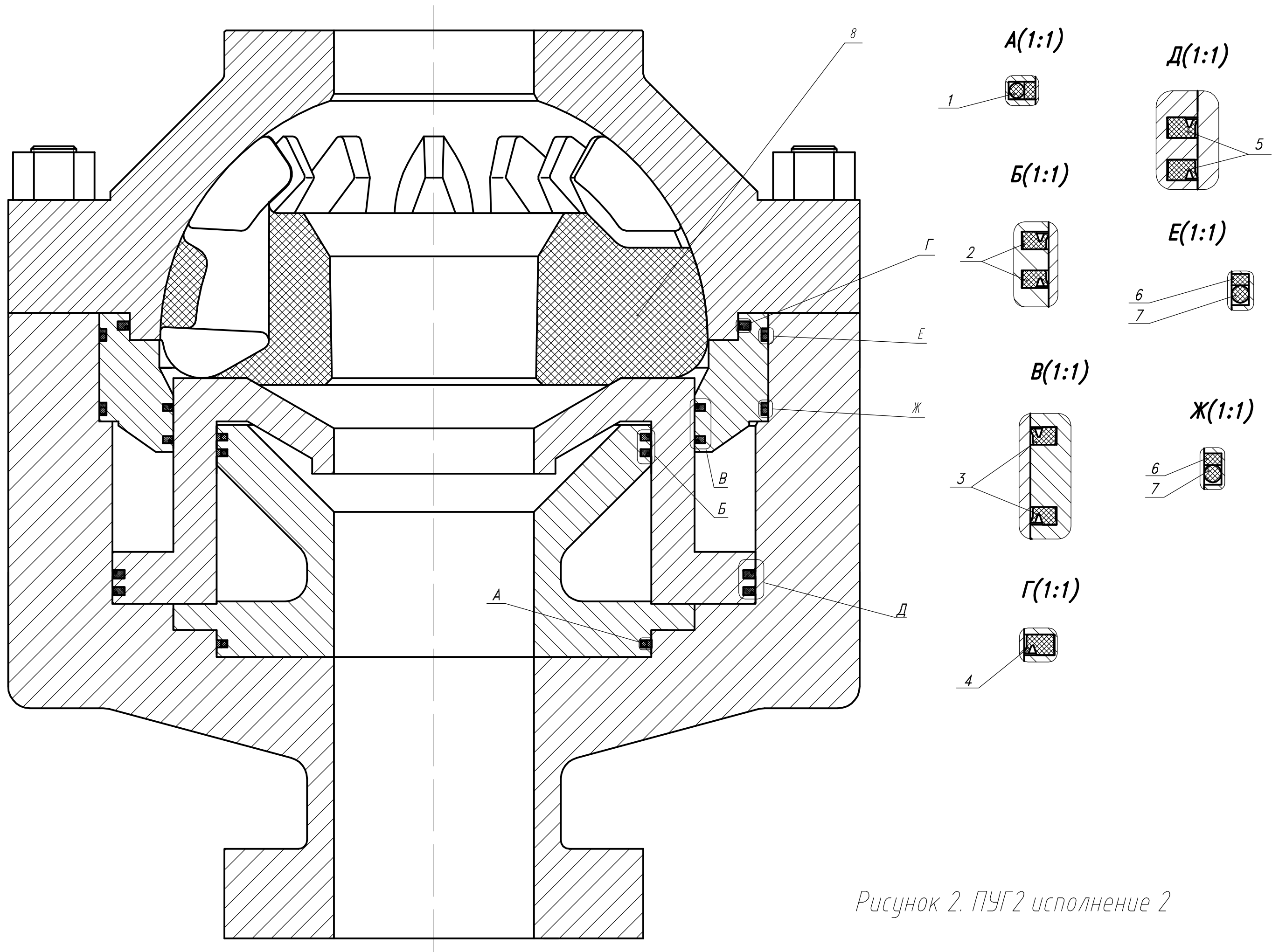
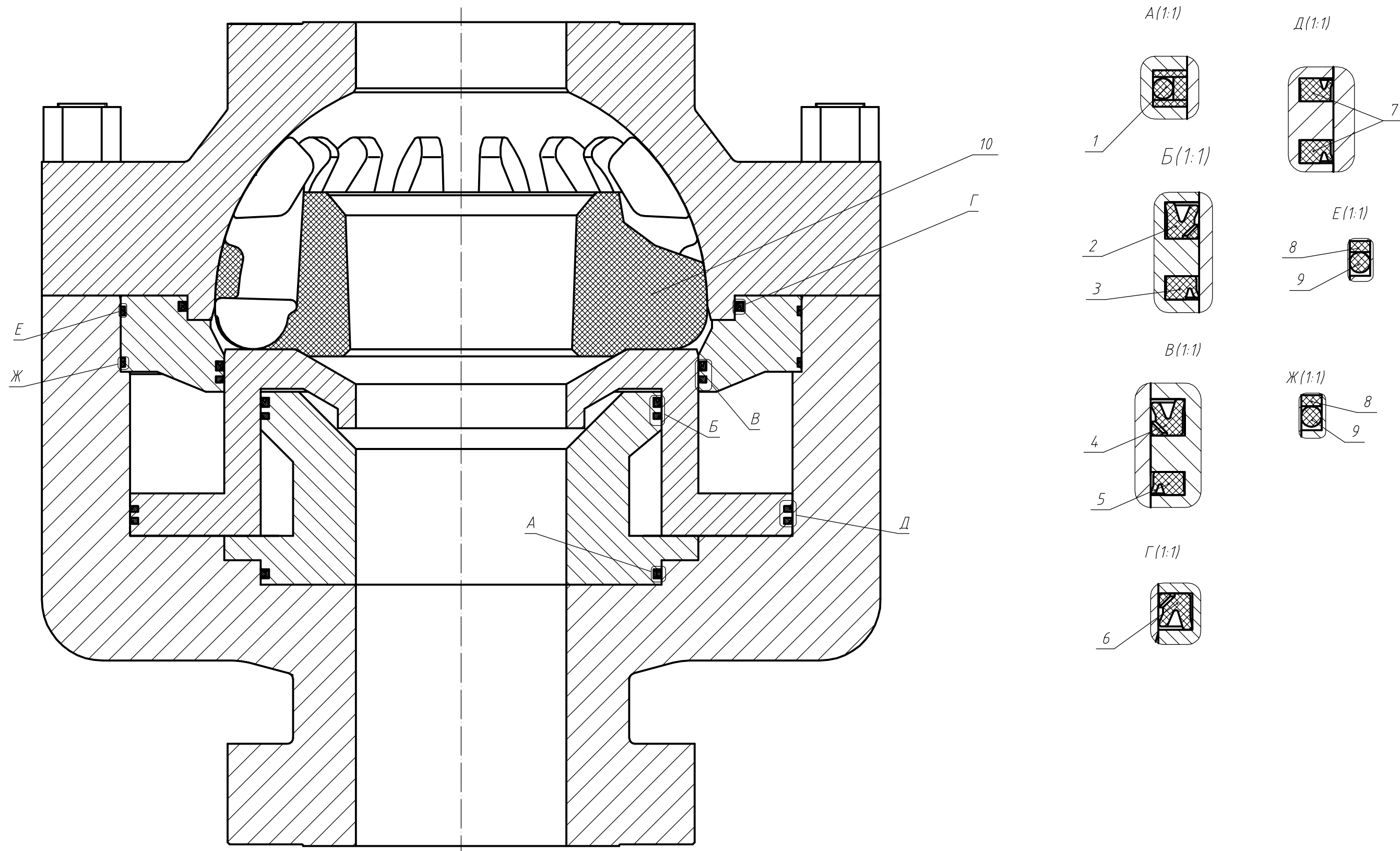

Рисунок 3. ПУГ2 исполнение 3